

**ATH!**  
 ALMENNAR SKÝRINGAR SJÁ TEIKN. B000  
 BENDING VEGGJA NEMA ANNAD SÉ TEKIÐ FRAM Á SNIÐUM:  
 150mm ÞYKKIR:  
 TVÓFALT K257 BENDINET EÐA SAMBÆRILEGT.  
 JÁRNUN KRINGUM OP ER 2K12 OG JÁRNAFYRIRKOMULAG  
 SKV SKÝRINGARBLADI (NEMA ANNAD KOMI FRAM)  
 Í INNVEGGJUM KOMA 2K12 Í VEGGENDA  
 SÉU JÁRNABAKKAR NOTAÐIR Í STAÐ VINKLAU-LYKJIA SKULU  
 ÞEIR VALDIR ÞANNIG AÐ JÁRNAMAGNIÐ SÉ ÞAÐ SAMA.  
 PLÖTUSÆTI SKAL VERA AÐ LÁMARKI 30mm.  
 EINANGRUNARÞYKKTIR ERU  
 -100mm PLASTEINANGRUN UNDIR BOTNPLÖTU, 24kg/m³  
 -100mm PLASTEINANGRUN NIDUR MEÐ UNDIRSTÖÐU  
 KJARNBORASAGA MÁ FYRIR LÖGNUM EF EKKI HEFUR  
 VERIÐ GERT RÁÐ FYRIR ÞEIM Í UPPSTEYPU.  
 LAGNGAGÓT Í SÖKKLA OG PLÖTUR, SJÁ LAGNATEIKNINGAR.  
 ATH G.R.F. ÚRTAKI FYRIR LAGNASTOFNA Í SÖKKLA ÞAR SEM  
 STOFNAR KOMA  
 NIDUR MEÐ FRAM VEGGJUM OG GETA REKIST Í  
 SÖKKULFÆTUR.  
 YFIRFARA SKAL ALLAR MÁLSETNINGAR OG HÆÐARKÓTA  
 M.T.T TEIKNINGA ARKITEKTA OG GERA HÖNNUÐUM VIÐVART  
 EF MISRÆMI FINNST.

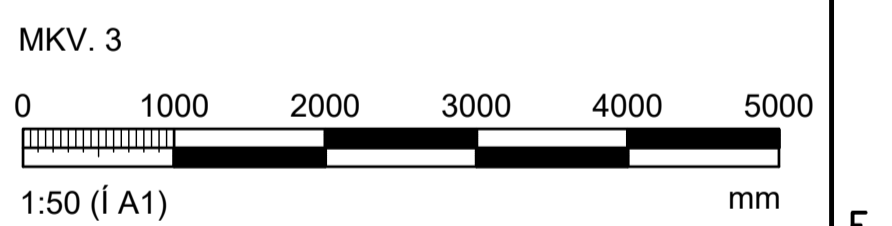

DAGS:	Eggert Elmar Þórarinnsson kt. 140574-4819	
DAGS:	HÖNNUNARSTJÓRI: Arnar Grétarsson kt. 160886-2349	
<b>Verkfræðistofa REYKJAVÍKUR</b>		
FISKISLÓÐ 75, 101, REYKJAVÍK KT: 560415-0600		
VERK: <b>HRYGGJARÁS 17</b> 221 HAFNARFIRÐI		
TEIKNING: BURÐARVIRKI VEGGIR OG ÞAKPLATA GRUNNMYND		
VERKNR.:	24051	MKV.: 1:50/A1
TEIKNAD:	SIB	HANNAD: SIB YFIRFARID: JJ
DAGS:	19.01.2025	TEIKNING NR.: B002 ÚTGÁFA NR.: A

GRUNNMYND, VEGGIR OG ÞAKPLATA  
 MKV. 3

NR.	BREYTING	DAGS	TEIK	HANN	RÝNT	SAMP

© Öll áhlot og afhliun teikningar, að hlútu eða í heild er háð skriflegu leyfi höfundar

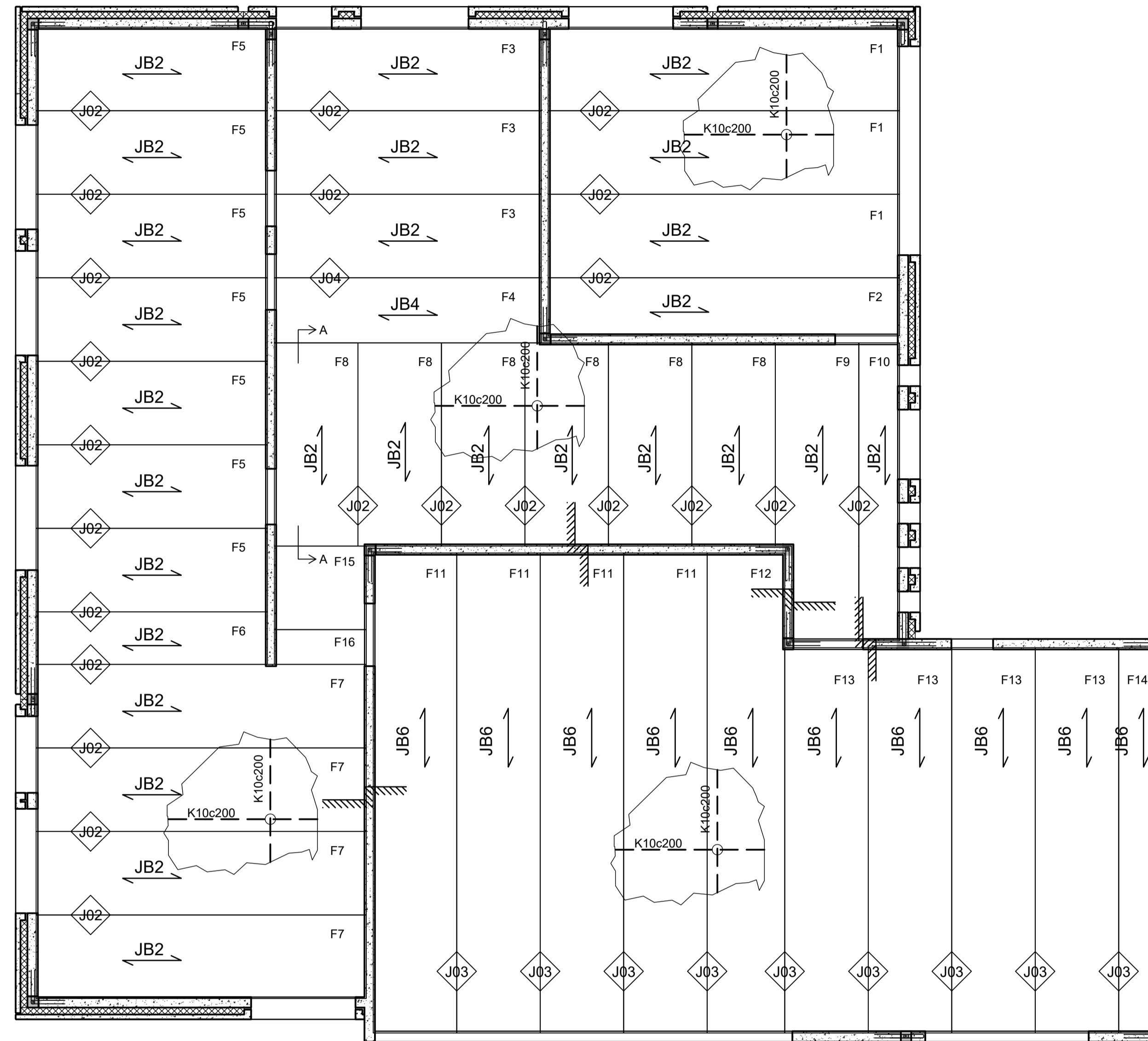

**ATH!**  
ALMENNAR SKÝRINGAR SJÁ TEIKN. B000  
BENDING VEGGJA NEMA ANNAD SÉ TEKIÐ FRAM Á SNIDUM:  
150mm ÞYKKIR:  
TVÖFALT K257 BENDINET EDA SAMBÆRILEGT.  
JÄRNUN KRINGLUM OP ER 2K12 OG JÄRNAFYRIRKOMULAG  
SKV SKÝRINGARBLADI (NEMA ANNAD KOMI FRAM)  
Í INNVEGGJUM KOMA 2K12 Í VEGGENDA  
SÉU JÄRNABAKKAR NOTADIR Í STAÐ VINKLAU-LYKKJA SKULU  
ÞEIR VALDIR ÞANNIG AD JÄRNAMAGNID SÉ ÞAD SAMA.  
PLÖTUS/ETI SKAL VERA AD LÁMARKI 30mm.  
EINANGRUNARÞYKKTIR ERU  
-100mm PLASTEINANGRUN UNDIR BOTNPLÖTU, 24kg/m<sup>3</sup>  
-100mm PLASTEINANGRUN NIDUR MED UNDIRSTÖDU  
KJARNABORA/SAGA MÁ FYRIR LÖGNUM EF EKKI HEFUR  
VERID GERT RÁÐ FYRIR ÞEIM Í UPPSTEYPU.  
LAGNGAGÓT Í SÖKKLA OG PLÖTUR, SJÁ LAGNATEIKNINGAR.  
ATH G.R.F. ÚRTAKI FYRIR LAGNASTOFNA Í SÖKKLA ÞAR SEM  
STOFNAR KOMA  
NIDUR MED FRAM VEGGJUM OG GETA REKIST Í  
SÖKKULFÆTUR.  
YFIRFARA SKAL ALLAR MÁLSETNINGAR OG HÆDARKÓTA  
M.T.T. TEIKNINGA ARKITEKTA OG GERA HÖNNUÐUM VIÐVART  
EF MISRÆMI FINNST.

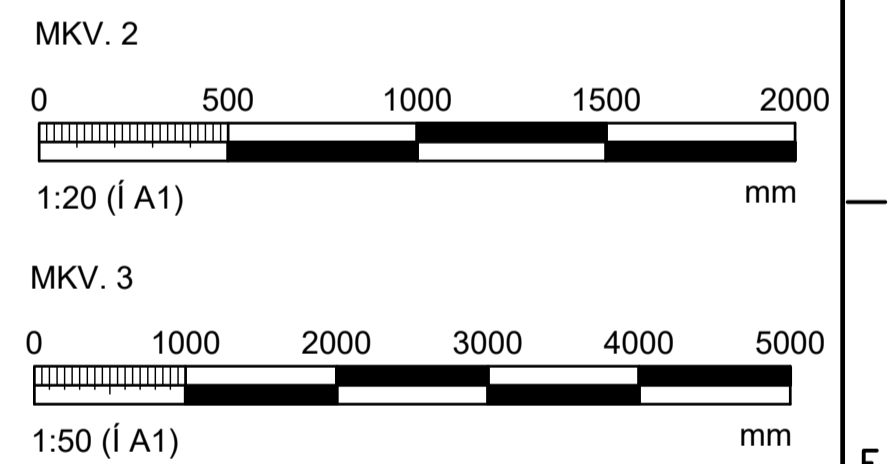

GRUNNMYND, ÞAKPLATA  
MKV. 3

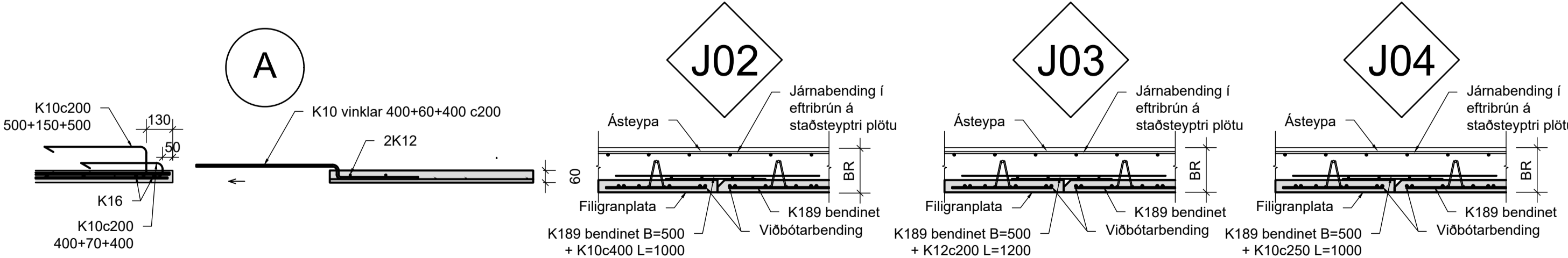

**JB2**

#K189 bendinet+  
K10 c400 í  
burðarætti+  
K10 c400 í þverátt  
Fíligrankambar hæð  
110 c600  
Þykkt plötu 60mm

**JB4**

#K189 bendinet+  
K12 c200 í  
burðarætti+  
K10 c450 í þverátt  
Fíligrankambar hæð  
110 c600  
Þykkt plötu 60mm

**JB6**

#K189 bendinet+  
K12 c160 í  
burðarætti+  
K10 c200 í þverátt  
Fíligrankambar hæð  
110 c600  
Þykkt plötu 60mm

SNID OG SKÝRINGAR  
MKV. 2

NR.	BREYTING	DAGS	TEIK	HANN	RÝNT	SAMP

DAGS:	Eggert Elmar Þórarinnsson kt. 140574-4819	
DAGS:	HÖNNUNARSTJÓRI: Arnar Grétarsson kt. 160886-2349	
<b>Verkfræðistofa</b> <b>REYKJAVÍKUR</b> FISKISLÓÐ 75, 101, REYKJAVÍK KT: 560415-0600		
VERK: <b>HRYGJARÁS 17</b> <b>221 HAFNARFJÖRDUR</b>		
TEIKNING: BURÐARVIRKI ÞAKPLATA GRUNNMYND		
VERKNR.:	24051	MKV.: 1:20/1:50/A1
TEIKNAD:	SIB	HANNAD: SIB
DAGS:	19.01.2025	YFIRFARID: JJ
	TEIKNING NR: B003	ÚTGÁFA NR.: A

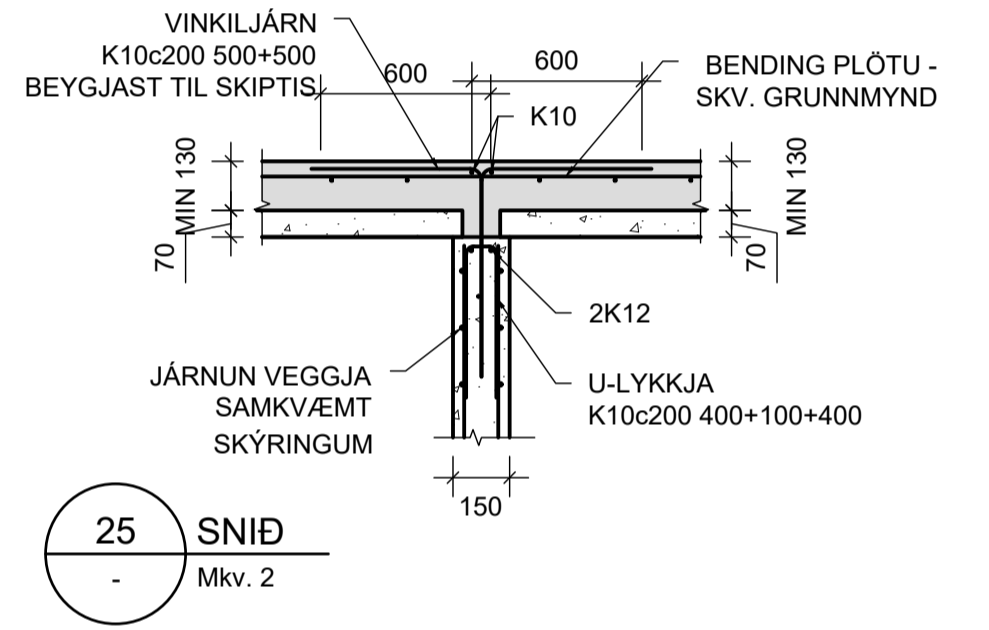
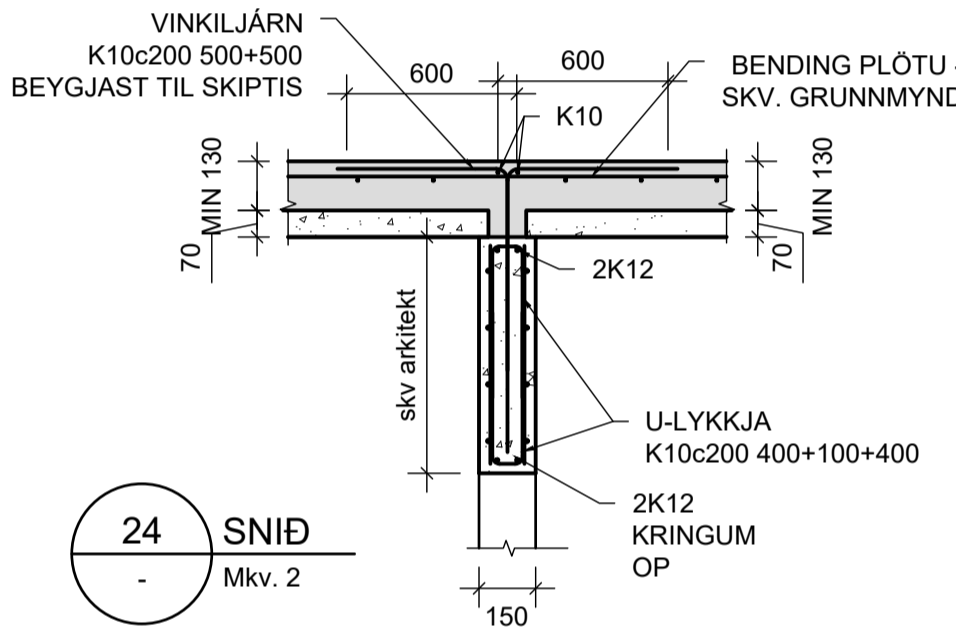
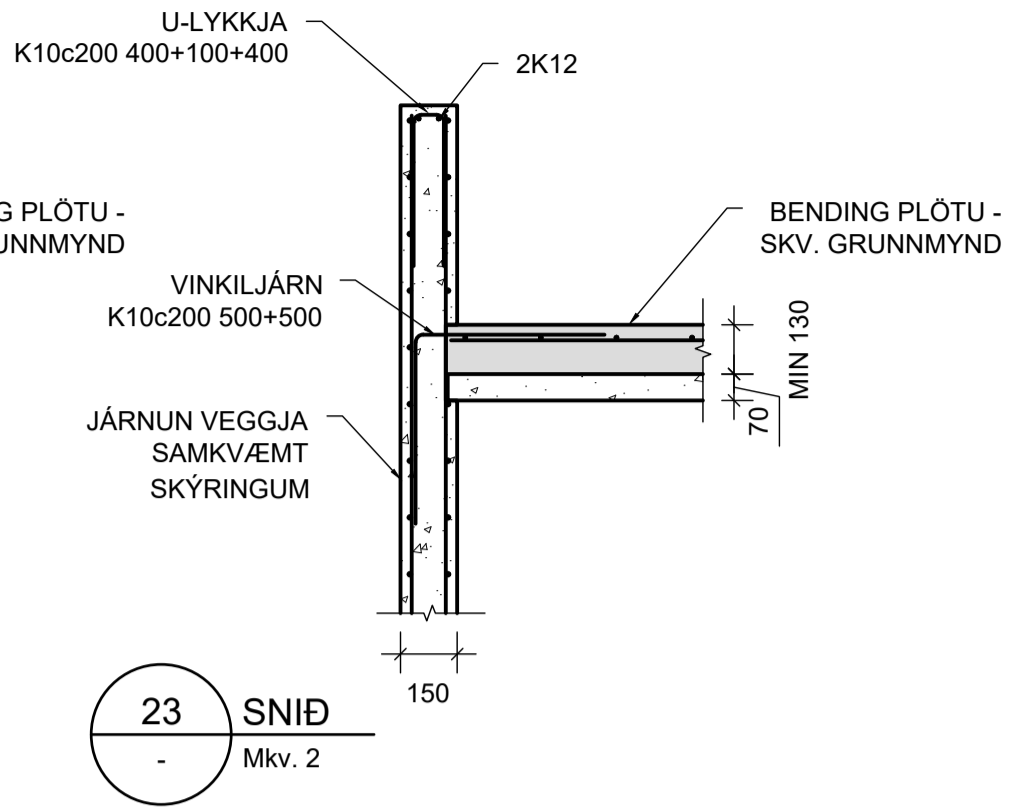
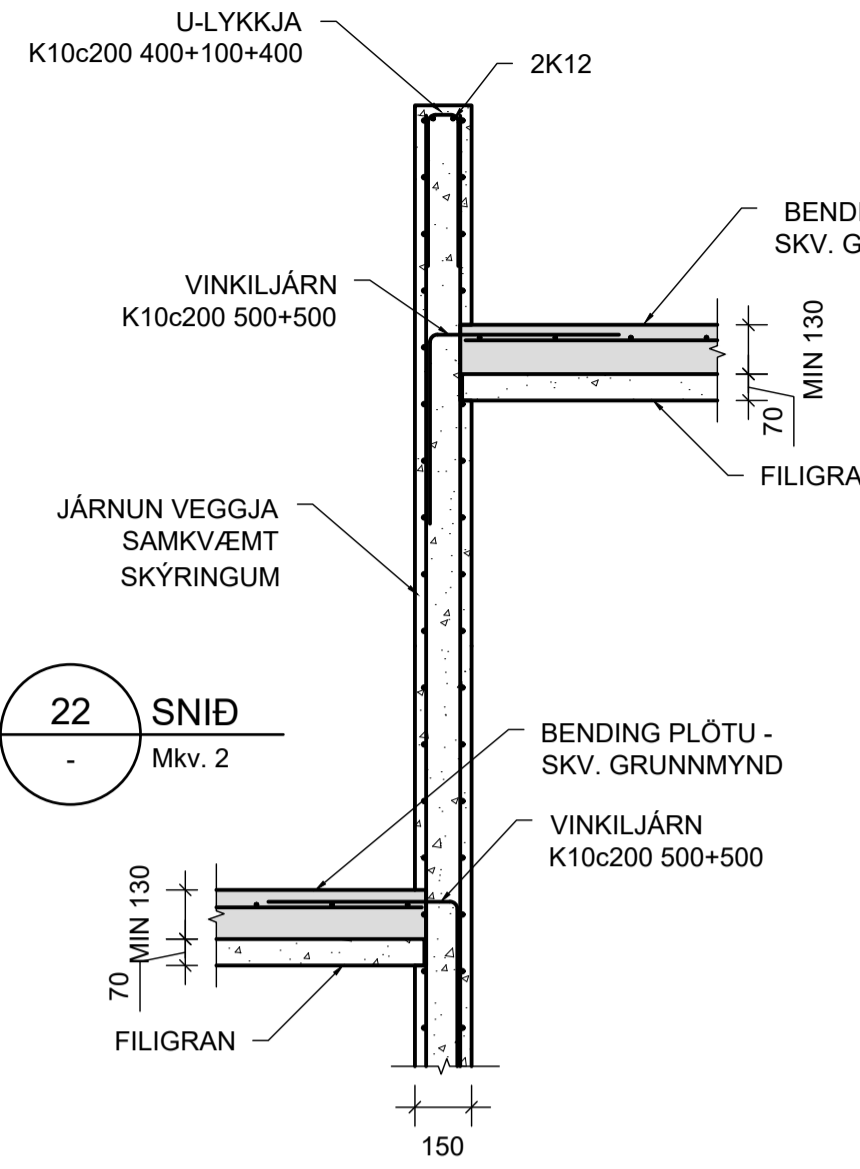
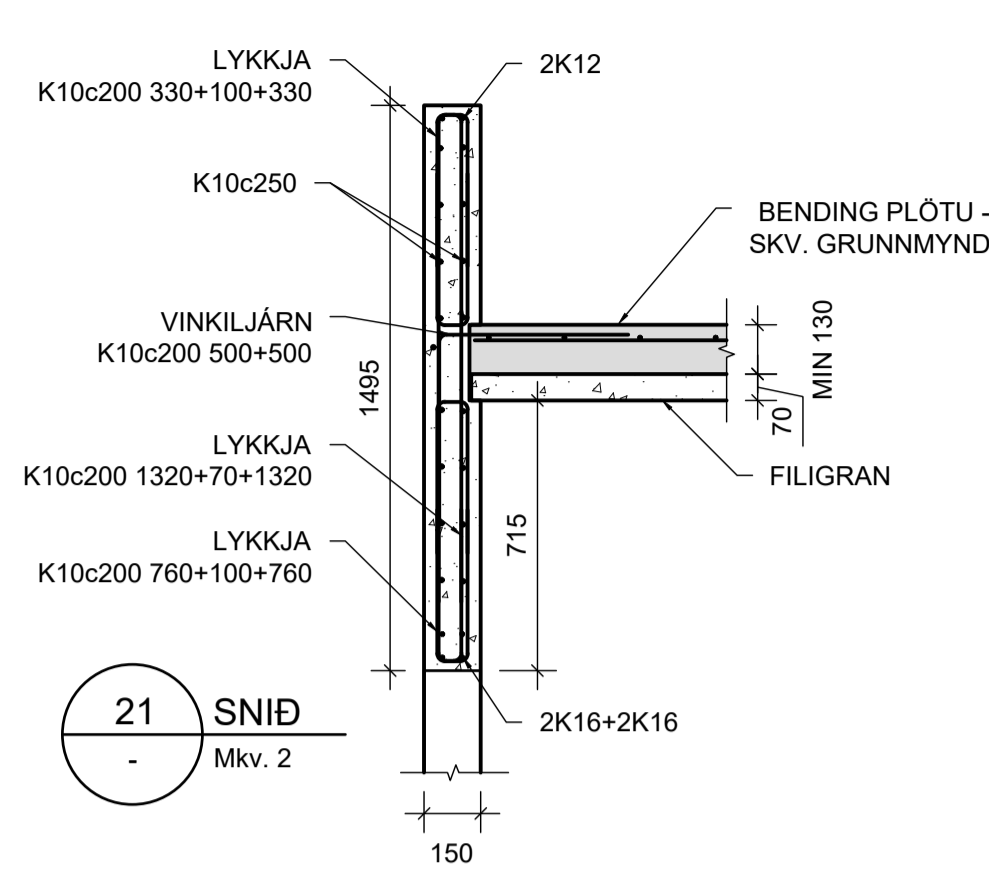
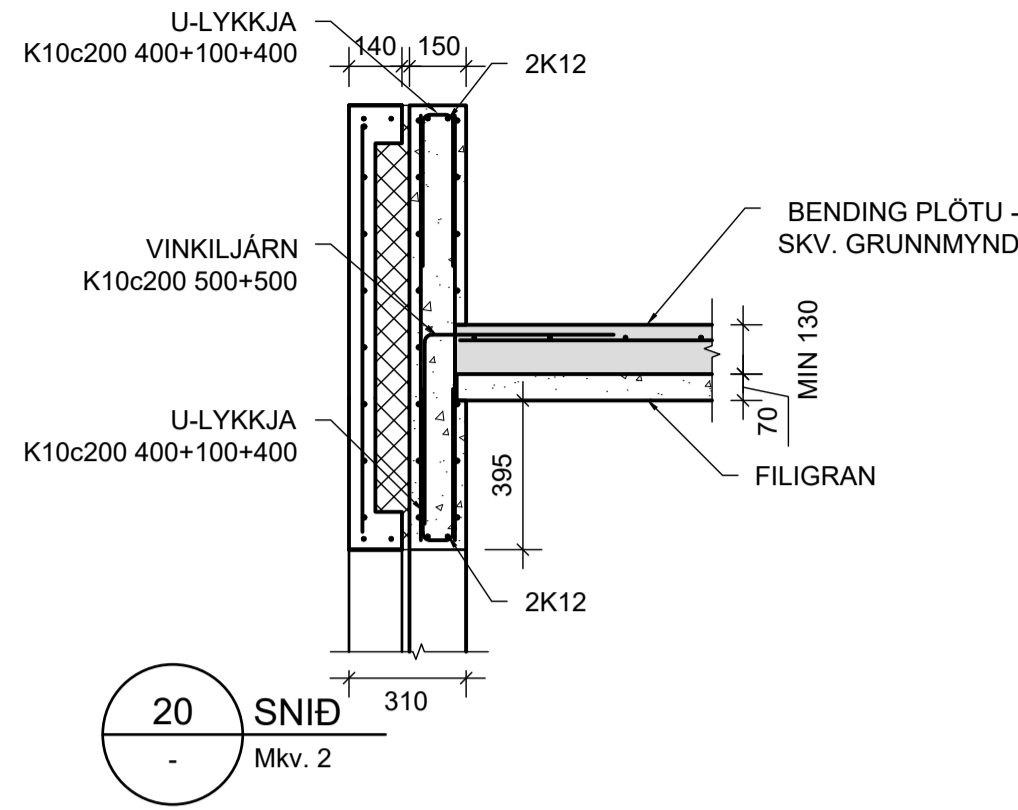

**ATH!**  
 ALMENNAR SKÝRINGAR SJÁ TEIKN. B000  
 BENDING VEGGJA NEMA ANNAD SÉ TEKIÐ FRAM Á SNIÐUM:  
 150mm ÞYKKIR:  
 TVÖFALT K257 BENDINET EÐA SAMBÆRILEGT.  
 JÁRNUN KRINGUM OP ER 2K12 OG JÁRNAFYRIRKOMULAG SKV SKÝRINGARBLADI (NEMA ANNAD KOMI FRAM) Í INNVEGGJUM KOMA 2K12 Í VEGGENDA  
 SÉU JÁRNABAKKAR NOTADIR Í STAÐ VINKLA/U-LYKKJA SKULU ÞEIR VALDIR ÞANNIG AÐ JÁRNAMAGNIÐ SÉ ÞAÐ SAMÁ.  
 PLÖTUSÆTI SKAL VERA AÐ LÁMARKI 30mm.  
 EINANGRUNARÞYKKTIR ERU  
 -100mm PLASTEINANGRUN UNDIR BOTNPLÖTU, 24kg/m<sup>3</sup>  
 -100mm PLASTEINANGRUN NIDUR MEÐ UNDIRSTÖÐU  
 KJARNABORA/SAGA MÁ FYRIR LÖGNUM EF EKKI HEFUR VERIÐ GERT RÁÐ FYRIR ÞEIM Í UPPSTEYPU. LAGNGAGÓT Í SÖKKLA OG PLÖTUR, SJÁ LAGNATEIKNINGAR.  
 ATH G.R.F. ÚRTAKI FYRIR LAGNASTOFNA Í SÖKKLA ÞAR SEM STOFNAR KOMA NIDUR MEÐ FRAM VEGGJUM OG GETA REKIST Í SÖKKULFÆTUR.  
 YFIRFARA SKAL ALLAR MÁLSETNINGAR OG HÆÐARKÓTA M.T.T TEIKNINGA ARKITEKTA OG GERA HÖNNUÐUM VIÐVART EF MISRÆMI FINNST.

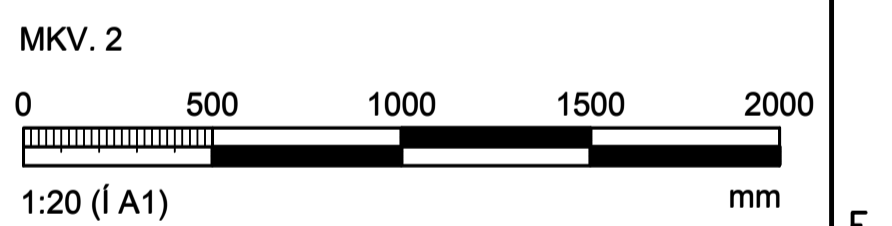

DAGS:	Eggert Elmar Þórarinnsson kt. 140574-4819		
DAGS:	HÖNNUNARSTJÓRI: Arnar Grétarsson kt. 160886-2349		
<b>Verkfræðistofa REYKJAVÍKUR</b>			
FISKISLÓÐ 75, 101, REYKJAVÍK KT: 560415-0600			
VERK: <b>HRYGGJARÁS 17</b> 221 HAFNARFIRDI			
TEIKNING: BURÐARVIRKI SNIÐ OG DEILI			
VERKNR.:	24051	MKV.:	1:20/A1
TEIKNAD:	SIB	HANNAD:	SIB
DAGS:	19.01.2025	TEIKNING NR.:	B201
		ÚTGÁFA NR.:	A

NR.	BREYTING	DAGS	TEIK	HANN	RÝNT	SAMP